

NOTES

1- Compresseurs C.A. : sans voyant d'huile
 Compresseurs Commerciaux : avec voyant d'huile
 A/C compressors : without sight glass
 Commercial compressors : with sight glass

CHARGE PROCESS
 Tube cuivre Copper tube
 \varnothing int: 6,45 $^{+0,15}_0$
 Longueur length: 13
 Bouchon plug: 364003

ASPIRATION SUCTION
 Embout de vanne filete Threaded spud
 1"1/4 12 UNF2A
 Capuchon cap: 363042
 Bouchon plug: 364016
 Joint teflon : 361006
 Teflon gasket

CODE PART NUMBER	TYPE TAG (Triphases)		
	A	C	D
DCAG154	367,4	308	276,8
DCAG155	380,1	321	289,5
DCAG157	393	333	302,2

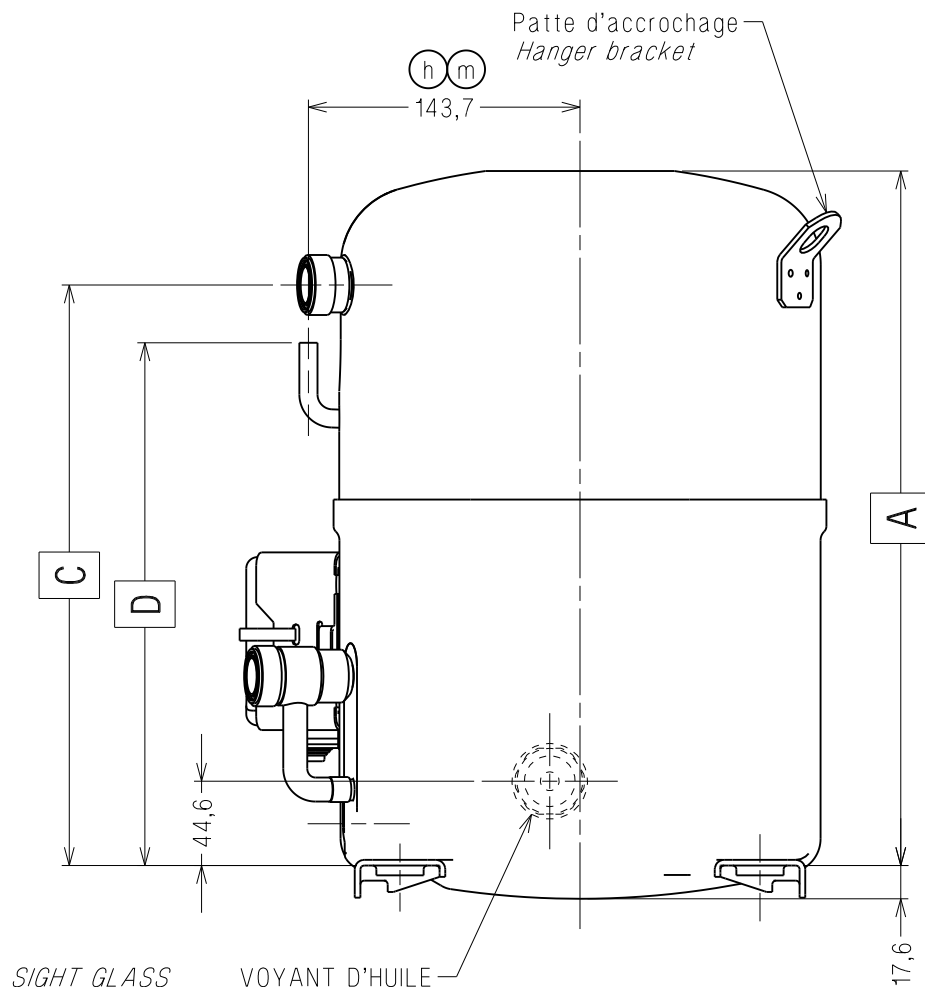

SIGHT GLASS on threaded spud 1"1/8 18 UNF2B O-ring 361041 See note 1

VOYANT D'HUILE sur embout taraude 1"1/8 18 UNF2B Joint torique 361041 Voir note 1

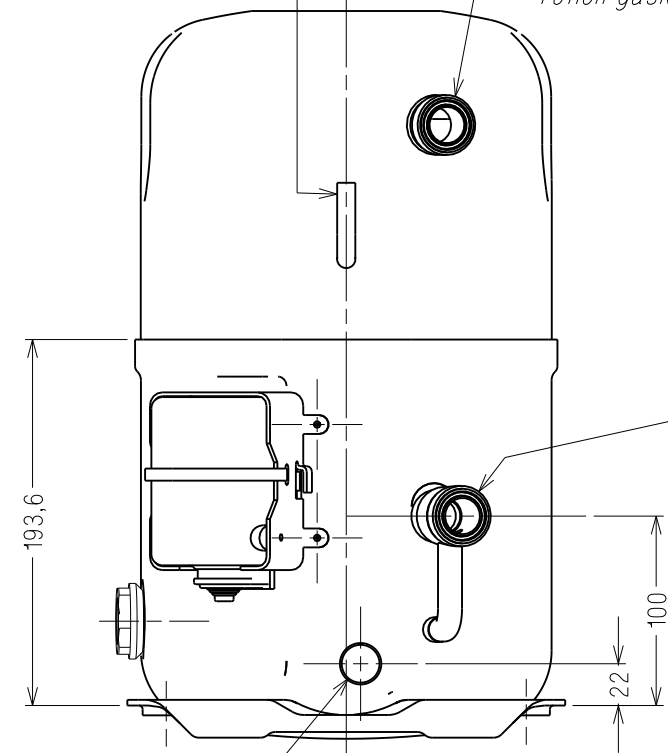

RECHAUFFEUR D'HUILE OIL HEATER
 2 fils longueur hors cuve: 370 mm extremites denudees sur 14 mm non etamees
 2 wires length out lower housing : 370 mm stripped ends : 14 mm no tinned

DETAIL D'OBTURATION PLUGGING DETAIL
 Echelle : 1/2 Scale : 1/2

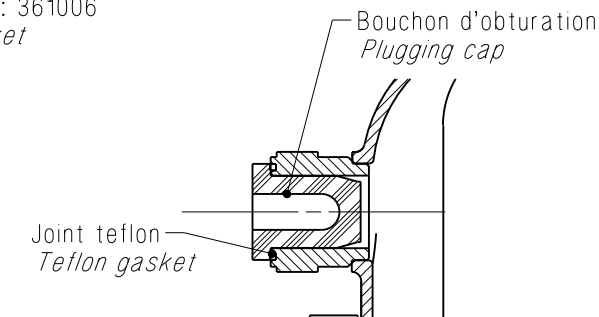

COTES CRITIQUES Q.A. SYMBOLS

★	CATEGORIE 1 CATEGORY 1
▲	CATEGORIE 2 CATEGORY 2
■	CATEGORIE 3 CATEGORY 3
□	CATEGORIE 4 CATEGORY 4

CATEGORIES DEFINIES PAR SP7121 IN ACCORDANCE WITH SPA7121

ATTENTION DOCUMENT STRICTEMENT CONFIDENTIEL ET PRIVE
 Ce document est la propriete exclusive de TECUMSEH EUROPE SA et renferme des informations ayant un caractere prive et confidentiel.
 Ce document est remis sous la condition formelle que son contenu ne sera pas divulgue a un tiers, ni reproduit, ni adapte ou publie sans le consentement exprès de TECUMSEH EUROPE et qu'il pourra etre utilise qu'apres l'autorisation ecrite de ladite societe. Sur simple demande de TECUMSEH EUROPE le present document devra lui etre restitué integrelement.

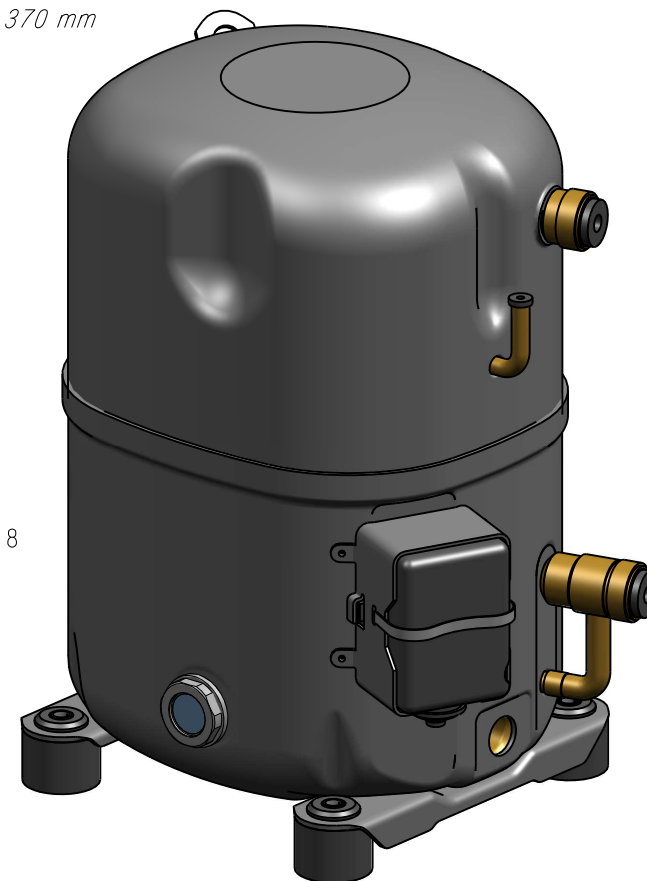
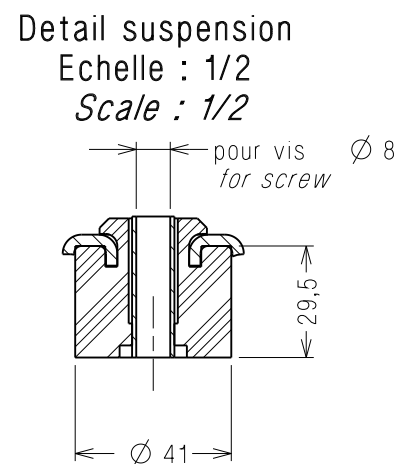
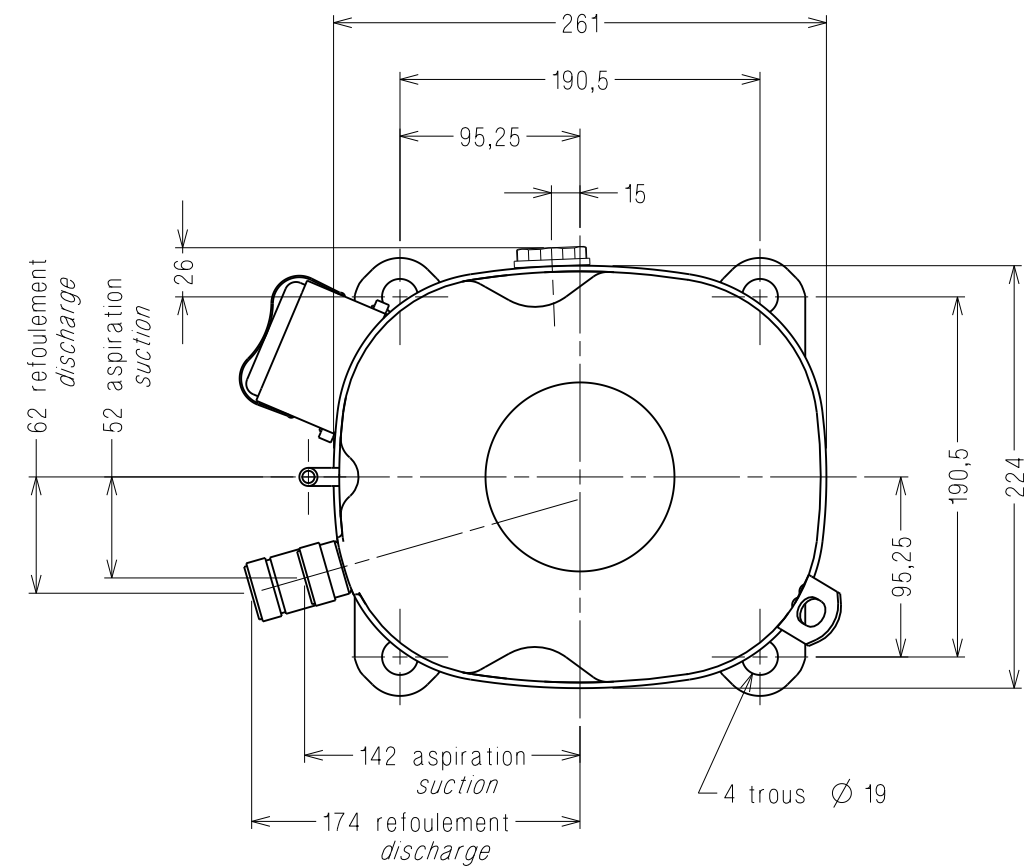

A.M. File no.	Ind Rev	Rep. Mark	Modifications Change content	Date Date	Visa Sign	Verif Check
EC78395	p	B1/A2	Suppression capuchons plastique	02jun17	FC	LE
EC73743	n	B3	DC8xxx devient DCAGxxx	06sep16	FC	LE
EC70405	m	D3	Cote 143,7 etait 142,7	22feb16	FC	LE
EC52852	k	A3	Ajout modeles 2513, 2525 et 4581	25jun13	FC	XD
EC46161	h	D3	Cote 142,7 etait 143,6	07jun12	FC	LE

MATIERE: Suivant specification SP0011
 Conforme a la specification T.P.Co. Global 08
Material: According to TE SPEC SP0011
 Must comply with T.P.Co. Global Spec 08

TOLERANCES GENERALES GENERAL TOLERANCES	lineaire: \pm 2 angulaire: \pm -°	
---	--	--

Dessine par: Drawn by: F. CAMUS	le: 01dec03	ECH. Scale 1/4	ORIGINE Origin
Verifie par: Check by: L. ESPEYTE	le: 01dec03		

COMPRESSEUR TAG a embout de vanne Roto lock version	TECUMSEH EUROPE S.A. 38090 VAULX-MILIEU	Indice Revision
	DCAG154 NO	p

Ce plan est propriete exclusive de notre societe tous droits de reproduction et de diffusion reserves.
 This drawing is the property of our society copyrights and publications reserved.