

Groupe de condensation / *Condensing unit*  
Code tension / *Voltage code* : FZ

# AE4450YHR-FZ

Froid commercial et industriel positif (HP)  
*Commercial & industrial application (HBP)*

220-240V / 50Hz - 1~

R134a

N°513NS-FZ-VR ind a

Conditions <i>Conditions</i>	fréquence <i>frequency</i>	Prod frigorifique nominale° / <i>nominal refrigerating capacity °</i>			Puis. sonore <i>Sound level</i>
		Watts	Kcal/h	BTU/h	
Standard	50 Hz	1280	1101	4367	ISO 3745 / ISO 3743-1
EN13215*	50 Hz	1147	986	3914	

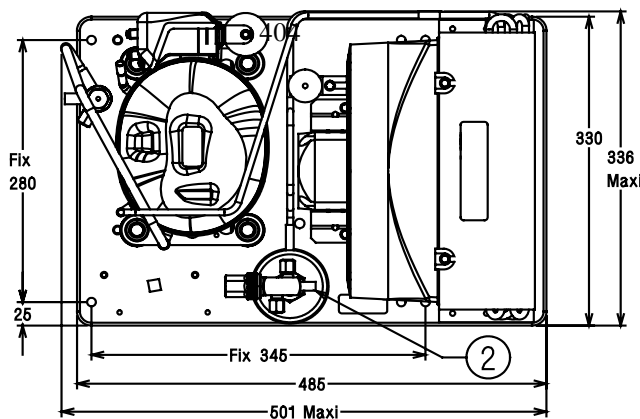
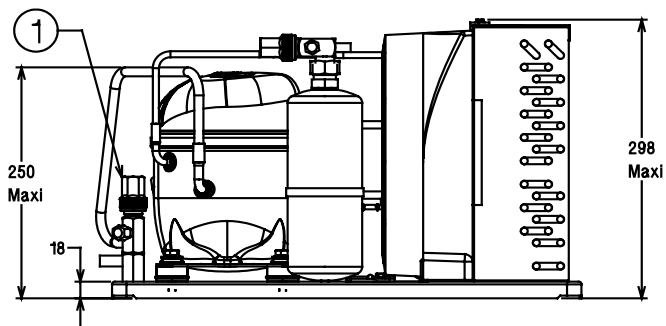

Poids net / *Net weight* : 25 Kg  
Détente / *Expansion device* : Détendeur  
*Expansion valve*  
Débit d'air / *Air flow* : 800 m<sup>3</sup>/h  
Intensité / *Current*  
nom. / *Rated current RLA* : 3.7 A  
max. / *Max current* : 5.2 A  
dém. / *Start current LRA* : 18 A

Ap. Electrique / *Electrical equipment* : CSIR

Fiche technique compresseur /  
*Compressor technical data sheet* : 21BNS-FZ

Ventilateur / *Fan motor* :  
Vitesse / *R.P.M* : 1300 tr/min  
Puis. mécanique / *Shaft power* : 25 W  
Diam. hélice / *Fan blade dia.* : Ø 250 mm  
Protection / *Protection* : Protecteur/Overload  
IP42

Condenseur / *Condenser* : 250/2000

Réservoir de liquide / *Receiver* :  
Volume / *Capacity* : 0.75 L  
PMS / *Max. service pressure* : 32 Bars

Grille / *Fan guard* :  
maille < à 8mm  
*Grid space < 8mm*

\* EN13215: T° Amb. +32°C / T° évap. +5°C / T° gas aspirés. +20°C / Sous refroidissement. 3K

\* EN 13215 : Amb. T° +32°C / Evap. T° +5°C / Return gas T° +20°C / Subcooling. 3K

Pour conduites Ø ext / *For tubing O.D.*

Aspirat° 1 / <i>Suction 1</i>	Vanne de Socle / <i>On plate Valve</i>	9.5 (3/8")	à Braser/Brazed
Départ liquide 2 / <i>Liquid line 2</i>	Vanne de Socle / <i>On plate Valve</i>	6.35 (1/4")	à Braser/Brazed

Les caractéristiques données dans cette fiche technique peuvent évoluer sans avis préalable, avec les améliorations que 'TECUMSEH EUROPE' entend toujours apporter à sa production.  
'TECUMSEH EUROPE', in a constant endeavour to improve its products reserves the right to change any information contained in this leaflet without prior warning.



<b>AE4450YHR-FZ</b>	Tension FZ : 220 - 240V 1~ 50 Hz	R134a	N°513NS-FZ	Ind a
---------------------	----------------------------------	-------	------------	-------

Les performances sont données dans les <b>conditions EN 13215</b> :	Gaz aspirés :	20°C
	Sous refroidissement :	3°K
The performance data are in <b>EN 13215 conditions</b> :	Return gas :	20°C
	Subcooling :	3°K

<b>50 Hz R134a</b>											
5   T ambience	6   T évaporation	(°C)	<b>-25</b>	<b>-20</b>	<b>-15</b>	<b>-10</b>	<b>-5</b>	<b>0</b>	<b>5</b>	<b>10</b>	<b>15</b>
<b>25</b>	1   P frigorifique	(W)	380	489	614	754	907	1074	1253	1439	1632
	2   P absorbée	(W)	342	372	408	447	492	542	596	655	719
	3   I absorbée	(A)	2.8	2.87	2.98	3.11	3.27	3.46	3.68	3.92	4.19
	4   Tc	(°C)	32.1	34	36.2	38.6	41.3	44.2	47.4	50.8	54.4
<b>32</b>	1   P frigorifique	(W)		442	560	689	831	984	1147	1317	1491
	2   P absorbée	(W)		373	414	460	510	565	625	690	759
	3   I absorbée	(A)		2.88	3	3.15	3.33	3.54	3.78	4.04	4.34
	4   Tc	(°C)		40.4	42.5	44.8	47.4	50.1	53.2	56.4	59.9
<b>43</b>	1   P frigorifique	(W)			474	589	712	843	982		
	2   P absorbée	(W)			424	479	538	602	671		
	3   I absorbée	(A)			3.04	3.22	3.43	3.67	3.94		
	4   Tc	(°C)			52.4	54.5	56.9	59.4	62.2		

1 = refrigerating capacity 2 = watt input 3 = current 4 = condensating temperature 5 = ambient temperature 6 = evaporating temperature

Nota : Les caractéristiques données dans cette fiche technique peuvent évoluer sans avis préalable, avec les améliorations que "TECUMSEH EUROPE" entend toujours apporter à sa production.

Note : "TECUMSEH EUROPE", in a constant endeavour to improve its products reserves the right to change any information contained in this leaflet without prior warning.